

THE NEW VALUE FRONTIER
京瓷 创造新价值



内径切槽用刀具 | KGDI

内径切槽用刀具

KGDI

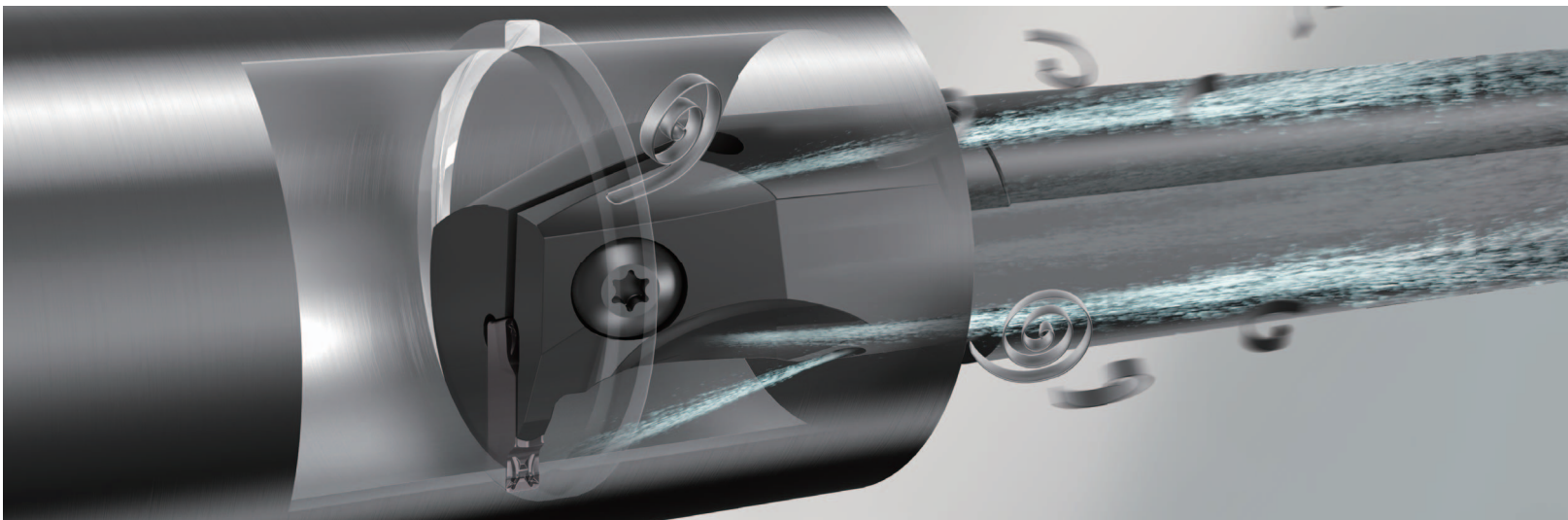

优异的切屑处理、排出性能实现稳定加工

专用断屑槽实现优异的切屑处理
切屑容屑槽保证良好的切屑排出性能
低阻力保证实现稳定的加工



KGDI 刀杆

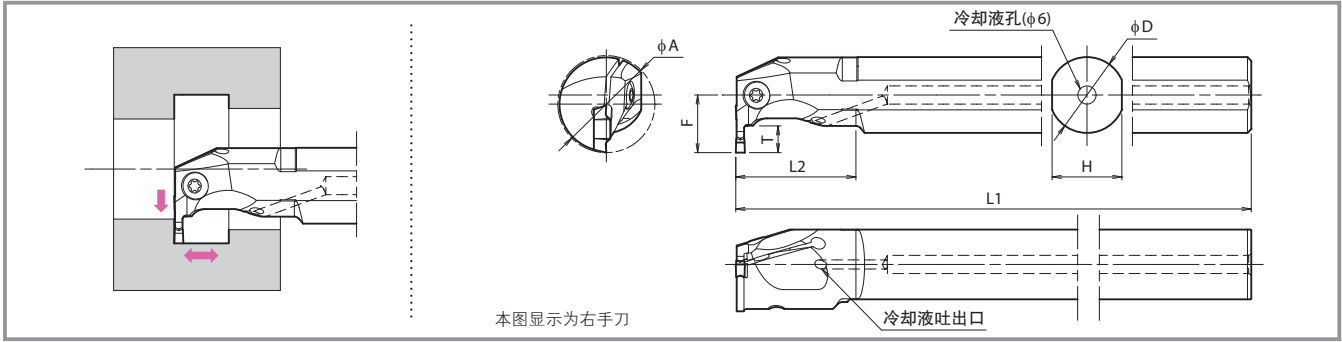

刀杆尺寸

型号	库存		最小加工径		尺寸 (mm)							切刃宽幅 W(mm)		零部件			
	R	L	φ A		φ D	H	L1	L2	F	T	MIN.	MAX.	紧固螺钉		扳手		
			GMI 装配时	CM 装配时													
KGDI ^{R/L} 1816B-2	●	●	18	-	16	15	150	25	9.5	4.5	2	2	GS-50	-	LW-3	-	
2520B-2	●	●	25	-	20	18	180	30	14.5	6	2	2	GS-50	-	LW-3	-	
3225B-2	●	●	32	-	25	23	200	40	19	7	2	2	-	SB-5TR	-	LTW-20	
KGDI ^{R/L} 2016B-3	●	●	20	21	16	15	150	25	11.5	5.5	3	3	GS-50	-	LW-3	-	
2520B-3	●	●	25	26	20	18	180	30	14.5	6	3	3	GS-50	-	LW-3	-	
3225B-3	●	●	32	33	25	23	200	40	19	8	3	3	-	SB-5TR	-	LTW-20	
KGDI ^{R/L} 3225B-4	●	●	32	40(34*)	25	23	200	40	19	8.5	4	5	-	SB-5TR	-	LTW-20	
4032B-4	●	●	40	48(42*)	32	29	220	50	23.5	11	4	5	-	SB-5TR	-	LTW-20	
KGDI ^{R/L} 3225B-5	●	●	32	37(34*)	25	23	200	40	19	8.5	5	5	-	SB-5TR	-	LTW-20	
4032B-5	●	●	40	45(42*)	32	29	220	50	23.5	11	5	5	-	SB-5TR	-	LTW-20	

※ 通过在刀杆下颚角部进行0.5mm左右的追加加工,可对应

● : 标准库存

适合刀片

使用分类标准	P	碳素钢、合金钢	●	○	●	○	适合刀杆型号
● : 连续 ~ 轻断续 / 第1选择 ○ : 连续 ~ 轻断续 / 第2选择	M	不锈钢		●	○	○	
● : 连续 / 第1选择 ○ : 连续 / 第2选择	K	铸铁				●	

形状	型号	尺寸 (mm)					金属陶瓷	MEGACOAT NANO	MEGACOAT	MEGACOAT	
		W	r _ε	M	L	H					
	GDM2013N-020GMI	2.0	0.2	1.5	13.5	4.3	●	●	●	●	KGDI ^{R/L} ...-2
	GDM3015N-040GMI	3.0	0.4	2.4	15.5	4.6	●	●	●	●	KGDI ^{R/L} ...-3
	GDM4020N-040GMI	4.0	0.4	3.4	20	4.3	●	●	●	●	KGDI ^{R/L} ...-4
	GDM5020N-040GMI	5.0	0.4	4.4	20	4.3	●	●	●	●	KGDI ^{R/L} ...-4 KGDI ^{R/L} ...-5
	GDM5020N-080GMI	5.0	0.8	4.4	20	4.3	●	●	●	●	KGDI ^{R/L} ...-4 KGDI ^{R/L} ...-5
	GDM3015N-150R-CM	3.0	1.5	2.3	16.3	4.6	○	○	●	●	KGDI ^{R/L} ...-3
	GDM4020N-200R-CM	4.0	2.0	3.3	20	4.3	○	○	●	●	KGDI ^{R/L} ...-4
	GDM5020N-250R-CM	5.0	2.5	4.2	21	4.3	○	○	●	●	KGDI ^{R/L} ...-4 KGDI ^{R/L} ...-5

● : 标准库存 ○ : 预备在库(请确认库存)

各种APP应用程序, 为客户生产效率提高做出贡献。

搜索“京瓷切削工具”或扫描二维码下载 APP 应用



还可在京瓷网站获取最新信息。 <http://www.kyocera.com.cn/prdct/cuttingtool/index.html>



京瓷(中国)商贸有限公司

机械工具事业部
上海市闸北区万荣路700号大宁中心广场A3幢140室(200072)
TEL:021-3660-7711 FAX:021-5638-6200
<http://www.kyocera.com.cn/prdct/cuttingtool/index.html>

CP357 CAT/3T1512AKGN

Point 3 低阻力设计实现稳定加工

GMI 断屑槽抑制切屑阻塞、降低切削阻力

切削阻力比较 (本公司比较)

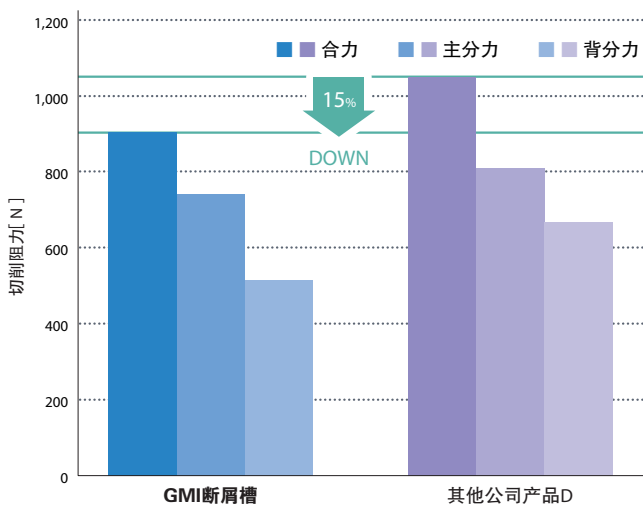

切削条件: $V_c=150\text{m/min}$, $f=0.1\text{mm/rev}$ 刀杆: KGDIR3225B-3
刀片: GDM3015N-040GMI 被削材: SCM415

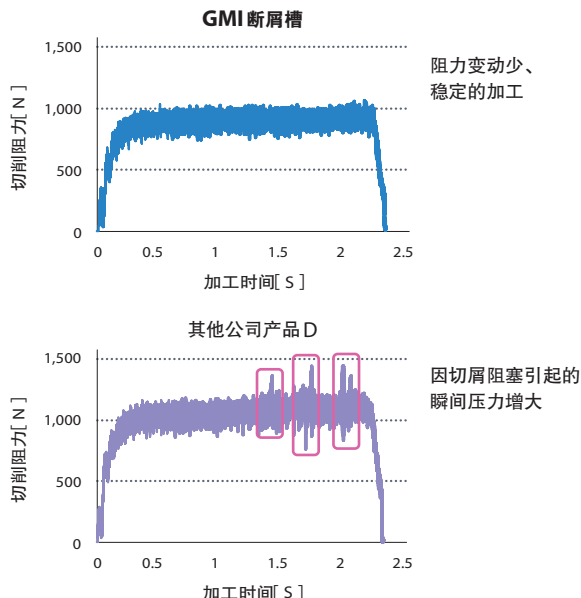

加工实例

轴承 SCM415

$V_c=250\text{m/min}$
 $f=0.15\text{mm/rev}$
Wet
KGDIR3225B-3
GDM3015N-040GMI PR1225

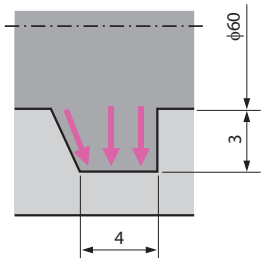

GMI 断屑槽

1200个 / C

寿命 1.5倍

其他公司产品E

800个 / C

GMI断屑槽PR1225, 与其他公司产品E相比寿命提高, 并且由此引发的振刀、切削音小, 可稳定加工

(根据用户评价)

汽车零部件 SS400

$V_c=100\text{m/min}$
 $f=0.08\text{mm/rev}$
Wet
KGDIR3225B-3
GDM3015N-040GMI PR1225

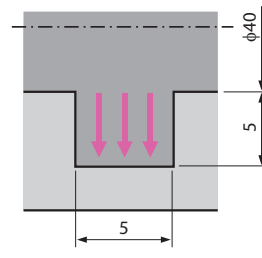

GMI 断屑槽



以往产品G



50mm

与以往产品D的切屑长、工件上发生划痕相比, GMI断屑槽的切屑处理良好

(根据用户评价)

推荐切削条件表(切削速度) ★第1推荐 ☆第2推荐

被削材	断屑槽名	推荐刀片材质 (切削速度 V_c :m/min)				参考
		金属陶瓷	MEGACOAT NANO	MEGACOAT		
		TN620	PR1535	PR1225	PR1215	
碳素钢 (SxxC 等)	GMI CM	☆	☆	★	☆	湿式
100~220		80~150	80~200	100~200		
合金钢 (SCM 等)		☆	☆	★	☆	
80~200		70~150	70~180	80~180		
不锈钢 (SUS304 等)	☆	★	★	☆		
70~180	60~150	60~150	60~150			
铸铁 (FC·FCD 等)				★		
				100~200		

推荐切削条件表(进给、切深)

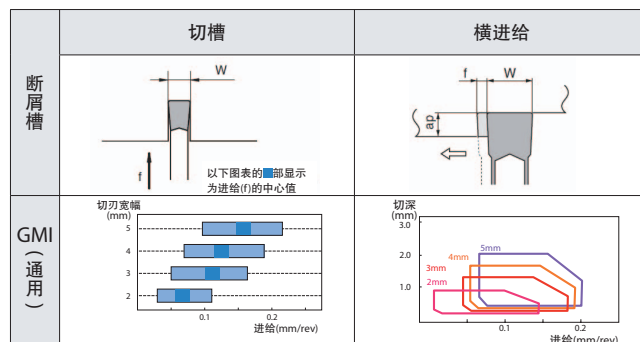

KGDI 刀杆

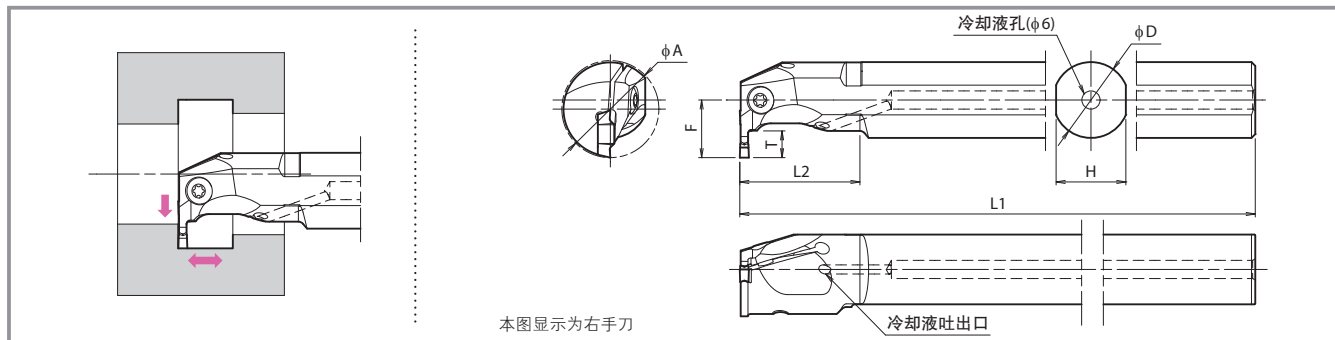

本图显示为右手刀

刀杆尺寸

型号	库存		最小加工径		尺寸 (mm)							切刃宽幅 W(mm)		零部件			
	R	L	φ A		φ D	H	L1	L2	F	T	MIN.	MAX.	紧固螺钉		扳手		
			GMI 装配时	CM 装配时													
KGDI ^{R/L} 1816B-2	●	●	18	-	16	15	150	25	9.5	4.5	2	2	GS-50	-	LW-3	-	
2520B-2	●	●	25	-	20	18	180	30	14.5	6	2	2	GS-50	-	LW-3	-	
3225B-2	●	●	32	-	25	23	200	40	19	7	2	2	-	SB-5TR	-	LTW-20	
KGDI ^{R/L} 2016B-3	●	●	20	21	16	15	150	25	11.5	5.5	3	3	GS-50	-	LW-3	-	
2520B-3	●	●	25	26	20	18	180	30	14.5	6	3	3	GS-50	-	LW-3	-	
3225B-3	●	●	32	33	25	23	200	40	19	8	3	3	-	SB-5TR	-	LTW-20	
KGDI ^{R/L} 3225B-4	●	●	32	40(34*)	25	23	200	40	19	8.5	4	5	-	SB-5TR	-	LTW-20	
4032B-4	●	●	40	48(42*)	32	29	220	50	23.5	11	4	5	-	SB-5TR	-	LTW-20	
KGDI ^{R/L} 3225B-5	●	●	32	37(34*)	25	23	200	40	19	8.5	5	5	-	SB-5TR	-	LTW-20	
4032B-5	●	●	40	45(42*)	32	29	220	50	23.5	11	5	5	-	SB-5TR	-	LTW-20	

※ 通过在刀杆下颚角部进行0.5mm左右的追加加工,可对应

● : 标准库存

适合刀片

使用分类标准	P	碳素钢、合金钢	●	○	●	○	适合刀杆型号
● : 连续 ~ 轻断续 / 第1选择	M	不锈钢		●	○	○	
○ : 连续 ~ 轻断续 / 第2选择	K	铸铁				●	

形状	型号	尺寸 (mm)					金属陶瓷	MEGACOAT NANO	MEGACOAT		适合刀杆型号
		W	r _ε	M	L	H	TN620	PR1535	PR1225	PR1215	
	GDM2013N-020GMI	2.0	0.2	1.5	13.5	4.3	●	●	●	●	KGDI ^{R/L} ...-2
	GDM3015N-040GMI	3.0	0.4	2.4	15.5	4.6	●	●	●	●	KGDI ^{R/L} ...-3
	GDM4020N-040GMI	4.0	0.4	3.4	20	4.3	●	●	●	●	KGDI ^{R/L} ...-4
	GDM5020N-040GMI	5.0	0.4	4.4	20	4.3	●	●	●	●	KGDI ^{R/L} ...-4 KGDI ^{R/L} ...-5
	GDM5020N-080GMI	5.0	0.8	4.4	20	4.3	●	●	●	●	KGDI ^{R/L} ...-4 KGDI ^{R/L} ...-5
	GDM3015N-150R-CM	3.0	1.5	2.3	16.3	4.6	○	○	●	●	KGDI ^{R/L} ...-3
	GDM4020N-200R-CM	4.0	2.0	3.3	20	4.3	○	○	●	●	KGDI ^{R/L} ...-4
	GDM5020N-250R-CM	5.0	2.5	4.2	21	4.3	○	○	●	●	KGDI ^{R/L} ...-4 KGDI ^{R/L} ...-5

● : 标准库存 ○ : 预备在库(请确认库存)

各种APP应用程序, 为客户生产效率提高做出贡献。

搜索“京瓷切削工具”或扫描二维码下载 APP 应用



还可在京瓷网站获取最新信息。 <http://www.kyocera.com.cn/prdct/cuttingtool/index.html>



京瓷(中国)商贸有限公司

机械工具事业部
上海市闸北区万荣路700号大宁中心广场A3幢140室(200072)
TEL:021-3660-7711 FAX:021-5638-6200
<http://www.kyocera.com.cn/prdct/cuttingtool/index.html>

CP357 CAT/3T1512KGIU