

THE NEW VALUE FRONTIER

京瓷 创造新价值



快换式多角形刀杆 | KPC系列

快换式多角形刀杆

# KPC系列

NEW

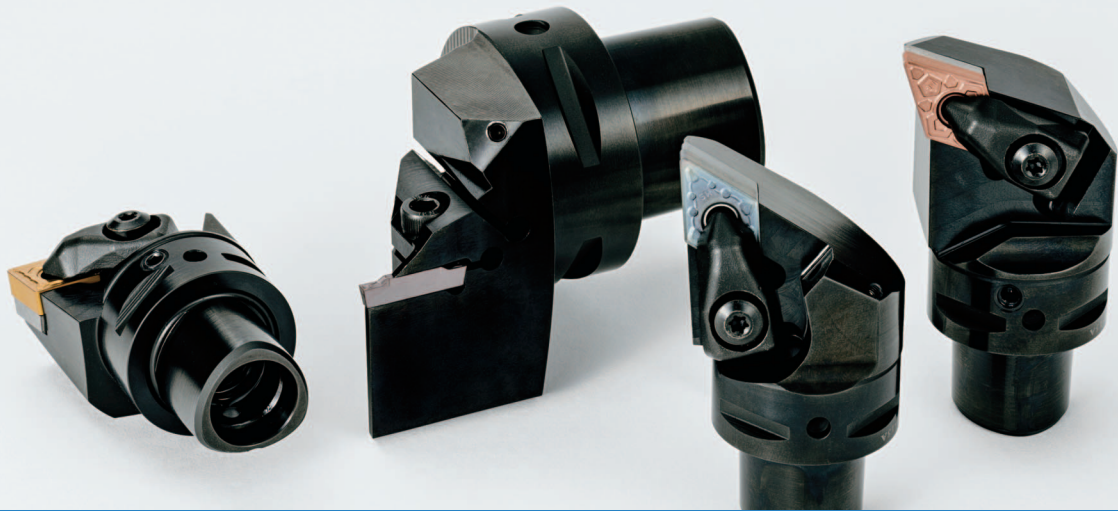

高刚性、高精度的快换式多角形刀杆登场

多面锥形与法兰槽面的双重紧固保证高刚性

良好的重复安装精度 ( $\pm 2\mu\text{m}$  以内)

车削, 切槽、切断加工, 螺纹加工加入产品阵容

产品阵容扩大



快换式多角形刀杆

# KPC系列

高刚性、高精度的快换式多角形刀杆登场

## PSC规格互换工具

JIS B 6066-1 双重紧固快换式多角形刀杆及主轴端

ISO26623-1 Polygonal taper interface with angle contact surface

### 1 高刚性

多面锥形与法兰面的双重紧固保证高刚性



### 2 高精度

良好的重复安装精度 ( $\pm 2\mu\text{m}$  以内)

由于切削扭矩平均分配到3个面, 提高了刚性和居中性

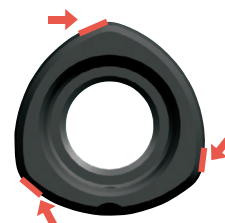

车削

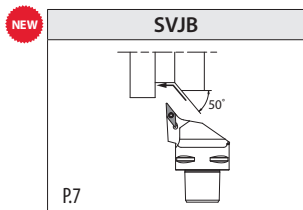
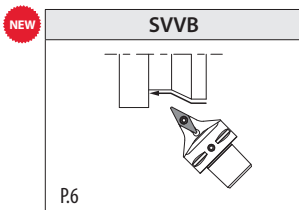
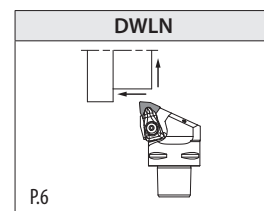
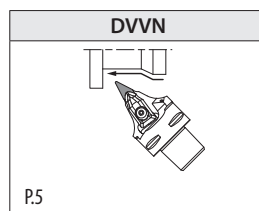
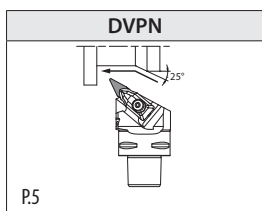
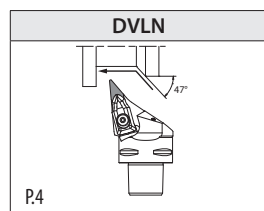
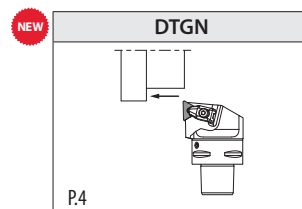
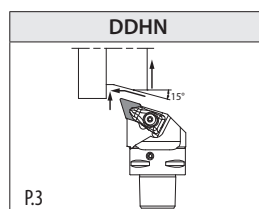
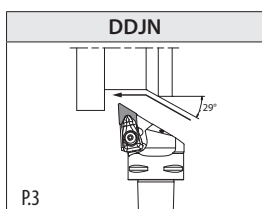
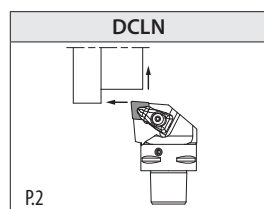

切槽、切断加工

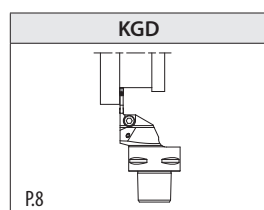

切槽

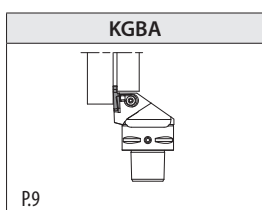

螺纹加工

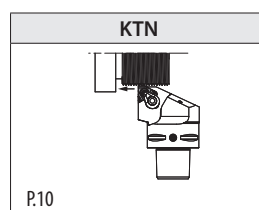

## 型号确认方法 (外径加工用)

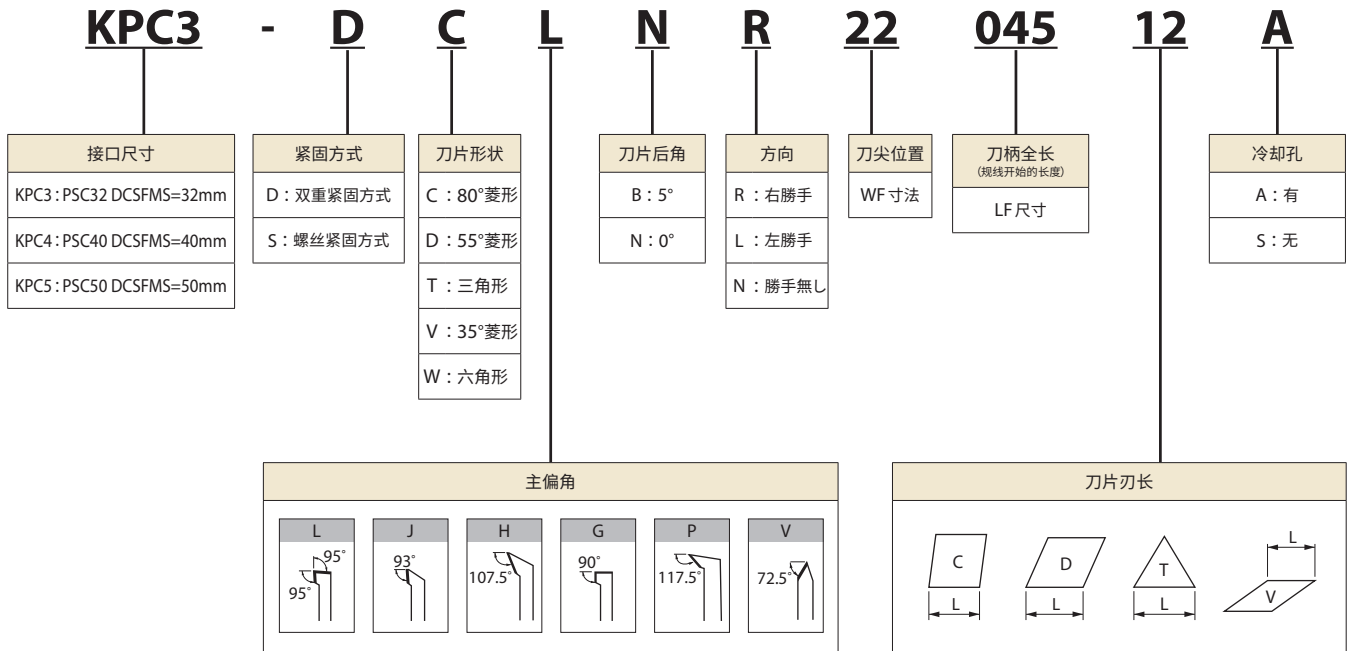

## DCLN (外径·端面加工)

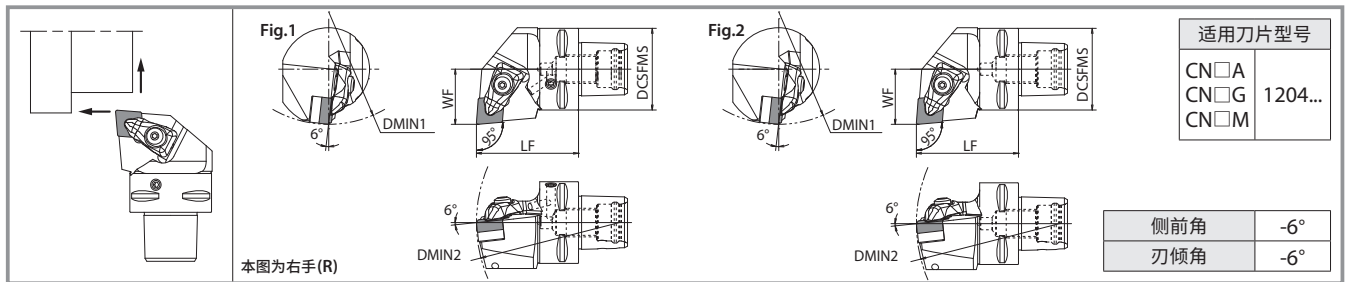

## 刀杆尺寸

型号	库存		内冷孔	尺寸 (mm)					标准刀尖 R (RE)	形状	零件					
	R	L		DCSFMS	LF	WF	DMIN1	DMIN2			压板	螺钉	弹簧	垫片	垫片螺钉	扳手
	KPC3-DCLN R/L 22045-12A	●		●	有	32	45	22			60	121	0.8	Fig.1	CP-3D-S	CS-3D-TR
KPC4-DCLN R/L 27050-12A	●	●	有	40	50	27	110	140	0.8	Fig.2	CP-3D-S	CS-3D-TR	SP-3D	DC-44 *1 (DC-44-O)	SB-4085TR	FT-15
KPC5-DCLN R/L 35060-12A	●	●	有	50	60	35	110	165						SP-441P *1 (SP-441P-O)	M3X8	
KPC3-DCLN R/L 22045-12S	●	●	无	32	45	22	60	121						DC-44 *1 (DC-44-O)	SB-4085TR	
KPC4-DCLN R/L 27050-12S	●	●	无	40	50	27	110	140	0.8	Fig.2	CP-3D-S	CS-3D-TR	SP-3D	SP-441P *1 (SP-441P-O)	M3X8	FT-15
KPC5-DCLN R/L 35060-12S	●	●	无	50	60	35	110	165						DC-44 *1 (DC-44-O)	SB-4085TR	

- 冷却压最大7MPa
- 使用刀尖R (RE) =1.2mm 以上的刀片时,为了防止和被削材干涉,有可能需要对刀杆或垫片追加加工
- 推荐紧固扭矩 3.9N · m
- \*1 使用SX断屑槽时需要更换垫片(另售)

● : 标准库存

## DDJN (外径·仿形加工)

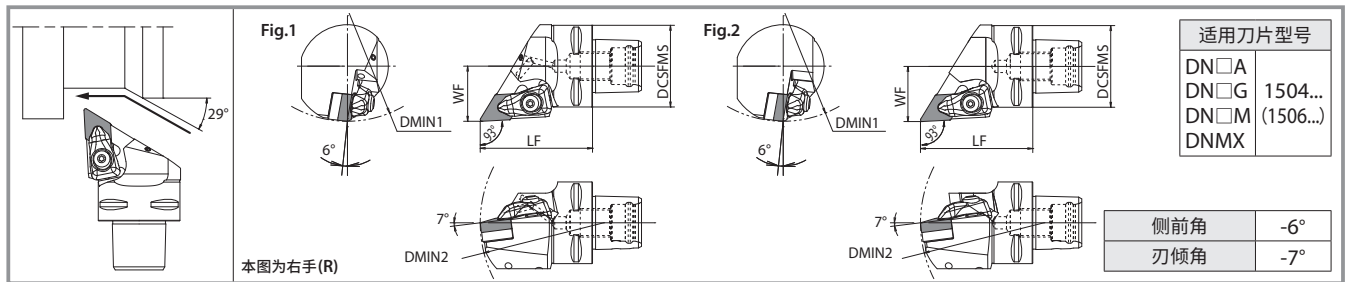

型号	库存		内冷孔	尺寸 (mm)				标准刀尖 R (RE)	形状	零件						
	R	L		DCSFMS	LF	WF	DMIN1			DMIN2	压板	螺钉	弹簧	垫片	垫片螺钉	扳手
KPC3-DDJN R/L22050-15A	●	●		32	50	22	110	121	0.8	Fig.1	CP-3D-S	CS-3D-TR	SP-3D	DD-44 *1 (DD-43)	SB-4085TR	FT-15
KPC4-DDJN R/L27055-15A	●	●	有	40	55	27	110	145								
KPC5-DDJN R/L35060-15A	●	●		50	60	35	110	165								
KPC3-DDJN R/L22050-15S	●	●		32	50	22	110	121	0.8	Fig.2	CP-3D-S	CS-3D-TR	SP-3D	DD-44 *1 (DD-43)	SB-4085TR	FT-15
KPC4-DDJN R/L27055-15S	●	●	无	40	55	27	110	145								
KPC5-DDJN R/L35060-15S	●	●		50	60	35	110	165								

- 冷却压最大 7MPa
  - 使用刀尖 R (RE) = 1.2mm 以上的刀片时, 为了防止和被削材干涉, 有可能需要对刀杆或垫片追加加工
  - 推荐紧固扭矩 3.9N · m
  - \*1 刀杆不附带()内的垫片。如果需要变更刀片厚度, 请另外购买
- : 标准库存

## DDHN (外径·端面·仿形加工)

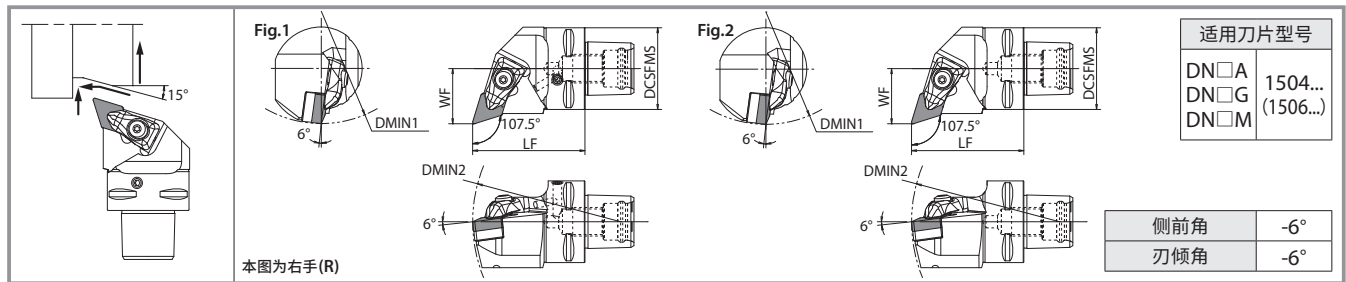

### 刀杆尺寸

型号	库存		内冷孔	尺寸 (mm)				标准刀尖 R (RE)	形状	零件						
	R	L		DCSFMS	LF	WF	DMIN1			DMIN2	压板	螺钉	弹簧	垫片	垫片螺钉	扳手
KPC3-DDHN R/L22050-15A	●	●		32	50	22	110	121	0.8	Fig.1	CP-3D-S	CS-3D-TR	SP-3D	DD-44 *1 (DD-43)	SB-4085TR	FT-15
KPC4-DDHN R/L27055-15A	●	●	有	40	55	27	110	145								
KPC5-DDHN R/L35060-15A	●	●		50	60	35	110	165								
KPC3-DDHN R/L22050-15S	●	●		32	50	22	110	121	0.8	Fig.2	CP-3D-S	CS-3D-TR	SP-3D	DD-44 *1 (DD-43)	SB-4085TR	FT-15
KPC4-DDHN R/L27055-15S	●	●	无	40	55	27	110	145								
KPC5-DDHN R/L35060-15S	●	●		50	60	35	110	165								

- 冷却压最大 7MPa
  - 使用刀尖 R (RE) = 1.2mm 以上的刀片时, 为了防止和被削材干涉, 有可能需要对刀杆或垫片追加加工
  - 推荐紧固扭矩 3.9N · m
  - \*1 刀杆不附带()内的垫片。如果需要变更刀片厚度, 请另外购买
- : 标准库存

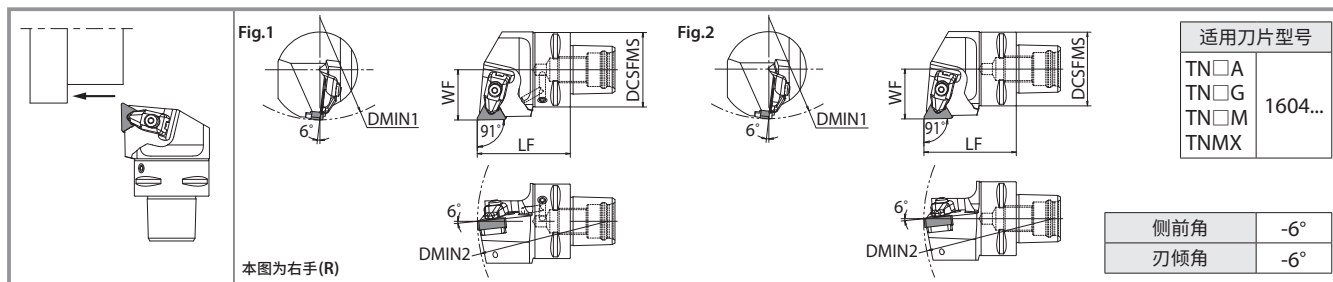

刀杆尺寸

型号	库存		内冷却孔	尺寸 (mm)					标准刀尖 R (RE)	形状	零件						
	R	L		DCSFMS	LF	WF	DMIN1	DMIN2			压板	螺钉	弹簧	垫片	垫片螺钉	扳手	扳手 (另售)
KPC3-DTGN R/L22040-16A	●	●		32	40	22	110	116	0.8	Fig.1	CP-2D	CS-2D	SP-2D	DT-32	SB-3080TR	LW-2.5	FT-10
KPC4-DTGN R/L27050-16A	●	●	有	40	50	27	110	140									
KPC5-DTGN R/L35060-16A	●	●		50	60	35	110	165									
KPC3-DTGN R/L22040-16S	●	●		32	40	22	110	116	0.8	Fig.2	CP-2D	CS-2D	SP-2D	DT-32	SB-3080TR	LW-2.5	FT-10
KPC4-DTGN R/L27050-16S	●	●	无	40	50	27	110	140									
KPC5-DTGN R/L35060-16S	●	●		50	60	35	110	165									

- 冷却压最大7MPa
  - 使用刀尖 R (RE) = 1.6mm 以上的刀片时, 为了防止和被削材干涉, 有可能需要对刀杆或垫片追加加工
  - 推荐紧固扭矩 1.7N · m
- : 标准库存

DVLN (外径·仿形加工)

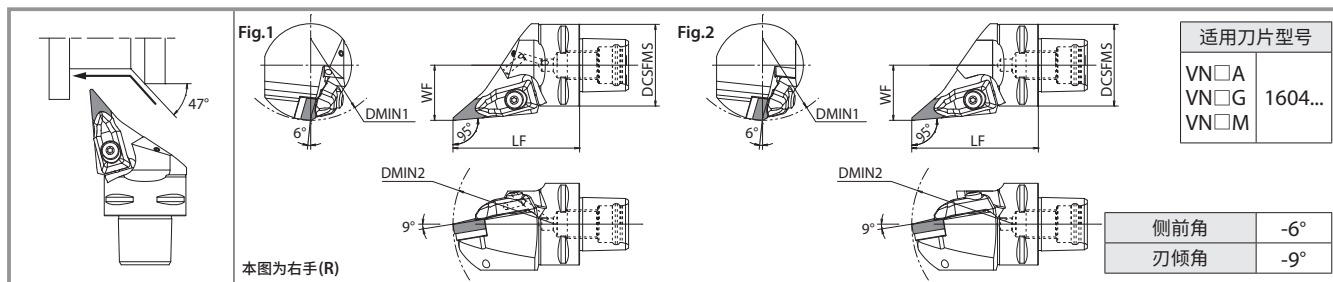

刀杆尺寸

型号	库存		冷却孔	尺寸 (mm)					标准刀尖 R (RE)	形状	零件					
	R	L		DCSFMS	LF	WF	DMIN1	DMIN2			压板	螺钉	弹簧	垫片	垫片螺钉	扳手
KPC3-DVLN R/L22058-16A	●	●		32	58	22	80	100	0.8	Fig.1	CP-5D-S	CS-3D-TR	SP-3D	DV-33	SB-4085TR	FT-15
KPC4-DVLN R/L27062-16A	●	●	有	40	62	27	80	100								
KPC5-DVLN R/L35065-16A	●	●		50	65	35	80	100								
KPC3-DVLN R/L22058-16S	●	●		32	58	22	80	100	0.8	Fig.2	CP-5D-S	CS-3D-TR	SP-3D	DV-33	SB-4085TR	FT-15
KPC4-DVLN R/L27062-16S	●	●	无	40	62	27	80	100								
KPC5-DVLN R/L35065-16S	●	●		50	65	35	80	100								

- 冷却压最大7MPa
  - 使用刀尖 R (RE) = 1.2mm 以上的刀片时, 为了防止和被削材干涉, 有可能需要对刀杆或垫片追加加工
  - 推荐紧固扭矩 3.9N · m
- : 标准库存

## DVPN (外径·端面·仿形·退刀加工)

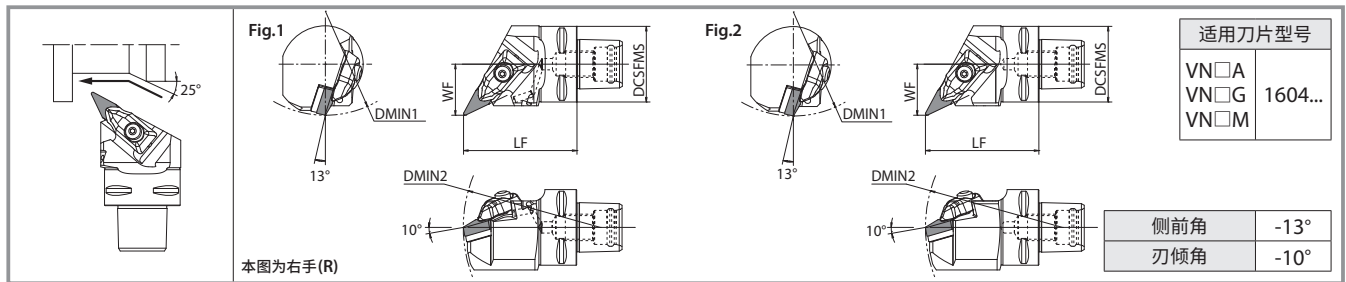

### 刀杆尺寸

型号	库存		内冷孔	尺寸(mm)					标准刀尖R (RE)	形状	零件					
	R	L		DCSFMS	LF	WF	DMIN1	DMIN2			压板	螺钉	弹簧	垫片	垫片螺钉	扳手
KPC3-DVPN <sup>R</sup> / <sub>L</sub> 22055-16A	●	●	有	32	55	22	110	130	0.8	Fig.1	CP-5D-S	CS-3D-TR	SP-3D	DV-33	SB-4085TR	FT-15
KPC4-DVPN <sup>R</sup> / <sub>L</sub> 27060-16A	●	●		40	60	27	110	145								
KPC5-DVPN <sup>R</sup> / <sub>L</sub> 35065-16A	●	●		50	65	35	110	165								
KPC3-DVPN <sup>R</sup> / <sub>L</sub> 22055-16S	●	●	无	32	55	22	110	130	0.8	Fig.2	CP-5D-S	CS-3D-TR	SP-3D	DV-33	SB-4085TR	FT-15
KPC4-DVPN <sup>R</sup> / <sub>L</sub> 27060-16S	●	●		40	60	27	110	145								
KPC5-DVPN <sup>R</sup> / <sub>L</sub> 35065-16S	●	●		50	65	35	110	165								

- 冷却压最大7MPa
- 使用刀尖R (RE) = 1.2mm以上的刀片时,为了防止和被削材干涉,有可能需要对刀杆或垫片追加工
- 推荐紧固扭矩 3.9N · m

● : 标准库存

## DVVN (外径·仿形加工)

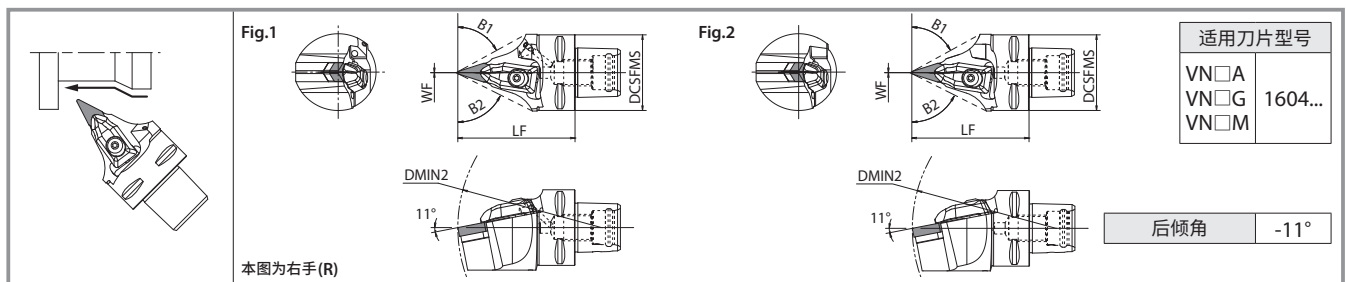

### 刀杆尺寸

型号	库存			内冷孔	尺寸(mm)							标准刀尖R (RE)	形状	零件					
	R	N	L		DCSFMS	LF	WF	*3 B1 (°)	*3 B2 (°)	DMIN1	DMIN2			压板	螺钉	弹簧	垫片	垫片螺钉	扳手
KPC4-DVVNN00062-16A	●			有	40	62	0	61	63	-	152	0.8	Fig.1	CP-5D-S	CS-3D-TR	SP-3D	DV-33	SB-4085TR	FT-15
KPC5-DVVNN00065-16A	●				50	65	0	59	59	-	170								
KPC3-DVVNN00058-16S	●				32	58	0	68	68	-	140								
KPC4-DVVNN00062-16S	●			无	40	62	0	61	63	-	152	0.8	Fig.2	CP-5D-S	CS-3D-TR	SP-3D	DV-33	SB-4085TR	FT-15
KPC5-DVVNN00065-16S	●				50	65	0	59	59	-	170								

- 冷却压最大7MPa
- 使用刀尖R (RE) = 1.2mm以上的刀片时,为了防止和被削材干涉,有可能需要对刀杆或垫片追加工
- 推荐紧固扭矩 3.9N · m
- \*1 角度B1 · B为刀尖与刀柄形成的干涉角

● : 标准库存

## DWLN (外径·端面加工)

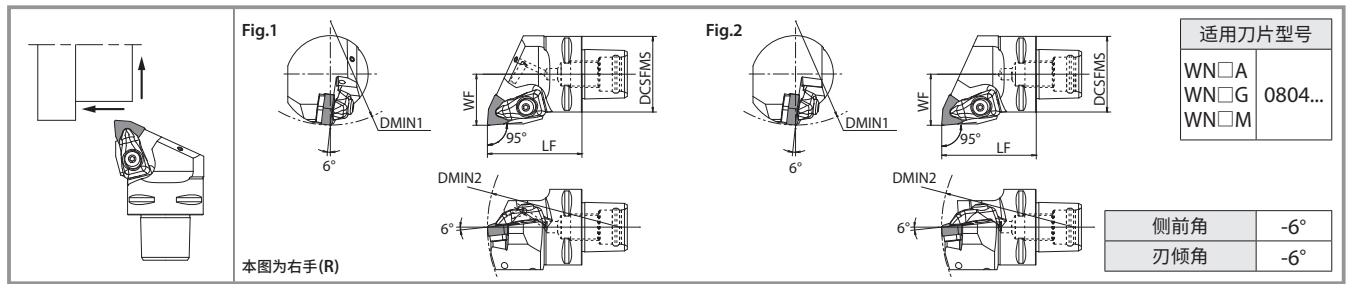

### 刀杆尺寸

型号	库存		内冷孔	尺寸(mm)					标准刀尖R (RE)	形状	零件					
	R	L		DCSFMS	LF	WF	DMIN1	DMIN2			压板	螺钉	弹簧	垫片	垫片螺钉	扳手
KPC3-DWLN R/L22047-08A	●	●	有	32	47	22	110	121	0.8	Fig.1						
KPC4-DWLN R/L27050-08A	●	●		40	50	27	110	140								
KPC5-DWLN R/L35060-08A	●	●		50	60	35	110	165								
KPC3-DWLN R/L22047-08S	●	●	无	32	47	22	110	121	0.8	Fig.2						
KPC4-DWLN R/L27050-08S	●	●		40	50	27	110	140								
KPC5-DWLN R/L35060-08S	●	●		50	60	35	110	165								

- 冷却压最大7MPa
- 推荐紧固扭矩 3.9N·m

● : 标准库存

## SVVB (外径·仿形加工)

NEW

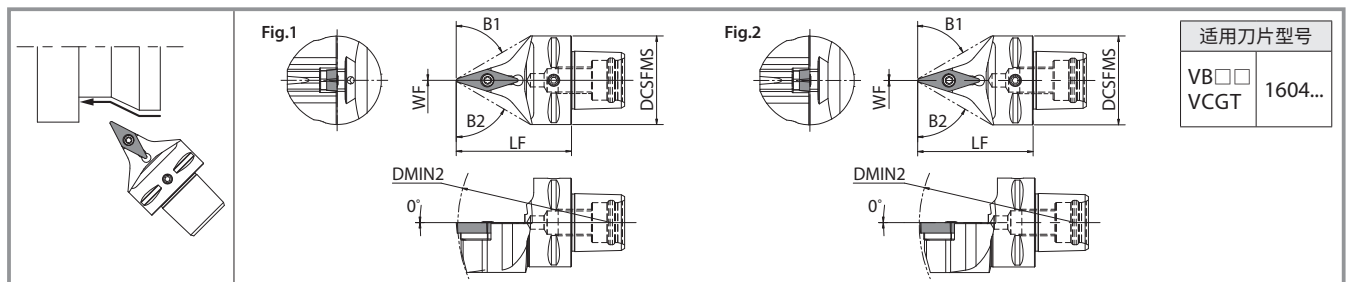

### 刀杆尺寸

型号	库存			内冷孔	尺寸(mm)						标准刀尖R (RE)	形状	零件					
	R	N	L		DCSFMS	LF	WF	*2 B1 (°)	*2 B2 (°)	DMIN1			DMIN2	压板螺钉	扳手	垫片	垫片螺钉	扳手垫片螺钉
KPC3-SVVB00048-16A	●			有	32	48	0	62	62	-	116	0.8	Fig.1					
KPC4-SVVB00052-16A	●				40	52	0	59	59	-	140							
KPC5-SVVB00060-16A	●				50	60	0	56	56	-	165							
KPC3-SVVB00048-16S	●			无	32	48	0	62	62	-	116	0.8	Fig.2					
KPC4-SVVB00052-16S	●				40	52	0	59	59	-	140							
KPC5-SVVB00060-16S	●				50	60	0	56	56	-	165							

- 冷却压最大7MPa
- 推荐紧固扭矩 3.5N·m

\*1 使用刀尖R (RE) = 0.2、0.4mm的刀片时, 推荐使用带\*1记号的垫片(另售)

\*2 角度B1·B2为刀尖与刀柄形成的干涉角

● : 标准库存

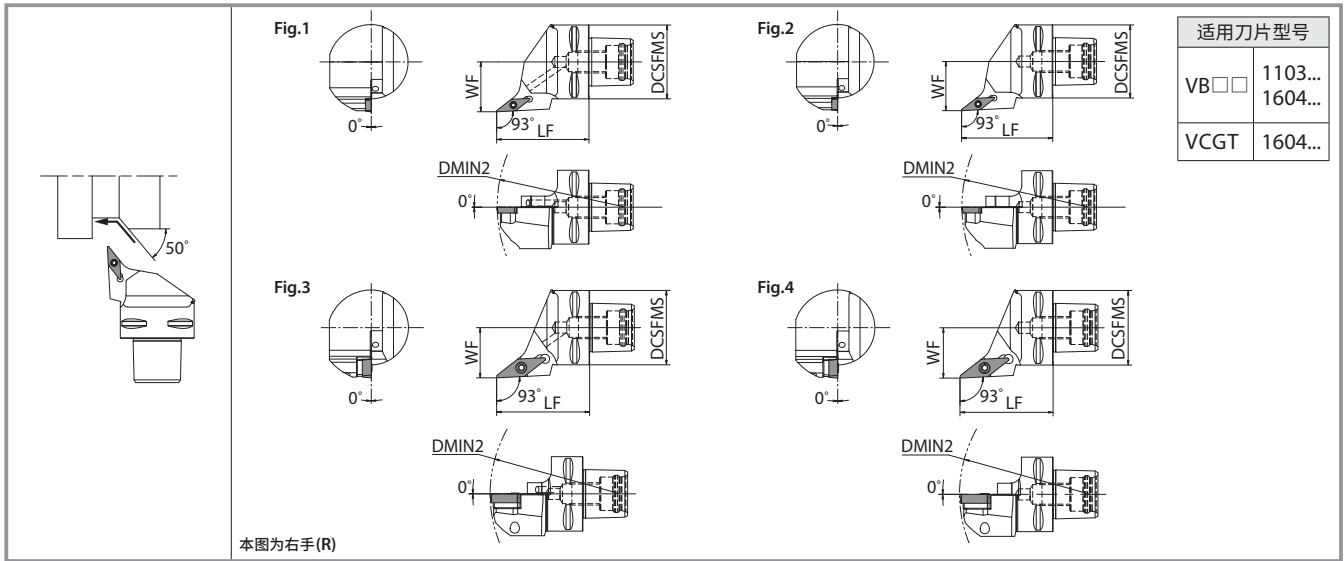

刀杆尺寸

型号	库存		内冷孔	尺寸(mm)				标准刀尖R (RE)	形状	零件					
	R	L		DCSFMS	LF	WF	DMIN1			DMIN2	压板螺钉	扳手	垫片	垫片螺钉	扳手垫片螺钉
*1 KPC3-SVJB R/L22040-11A	●	●		32	40	22	-	116	0.4	Fig.1	SB-2570TR	FT-8	-	-	-
*1 KPC4-SVJB R/L27050-11A	●	●	有	40	50	27	-	140							
*1 KPC5-SVJB R/L35060-11A	●	●		50	60	35	-	165							
*1 KPC3-SVJB R/L22040-11S	●	●		32	40	22	-	116	0.4	Fig.2	SB-2570TR	FT-8	-	-	-
*1 KPC4-SVJB R/L27050-11S	●	●	无	40	50	27	-	140							
*1 KPC5-SVJB R/L35060-11S	●	●		50	60	35	-	165							
*2 KPC3-SVJB R/L22047-16A	●	●		32	47	22	-	116	0.8	Fig.3	SB-40125TRN	FT-15	SVN-32N *3 (SVN-32S)	SS-4N	LW-4
*2 KPC4-SVJB R/L27050-16A	●	●	有	40	50	27	-	140							
*2 KPC5-SVJB R/L35060-16A	●	●		50	60	35	-	165							
*2 KPC3-SVJB R/L22047-16S	●	●		32	47	22	-	116	0.8	Fig.4	SB-40125TRN	FT-15	SVN-32N *3 (SVN-32S)	SS-4N	LW-4
*2 KPC4-SVJB R/L27050-16S	●	●	无	40	50	27	-	140							
*2 KPC5-SVJB R/L35060-16S	●	●		50	60	35	-	165							

• 冷却压最大7MPa  
 • 推荐紧固扭矩 VB□□1103型号: 1.2N·m VB(C)□□1604型号: 3.5N·m  
 \*1 使用刀尖R (RE) = 0.8mm以上的刀片时, 为了防止和被削材干涉, 有可能需要对刀杆或垫片追加加工  
 \*2 使用刀尖R (RE) = 1.2mm以上的刀片时, 为了防止和被削材干涉, 有可能需要对刀杆或垫片追加加工  
 \*3 使用刀尖R (RE) = 0.2、0.4mm的刀片时, 推荐使用带\*3记号的垫片(另售)

●: 标准库存



# KGD (切槽·切断用刀杆)

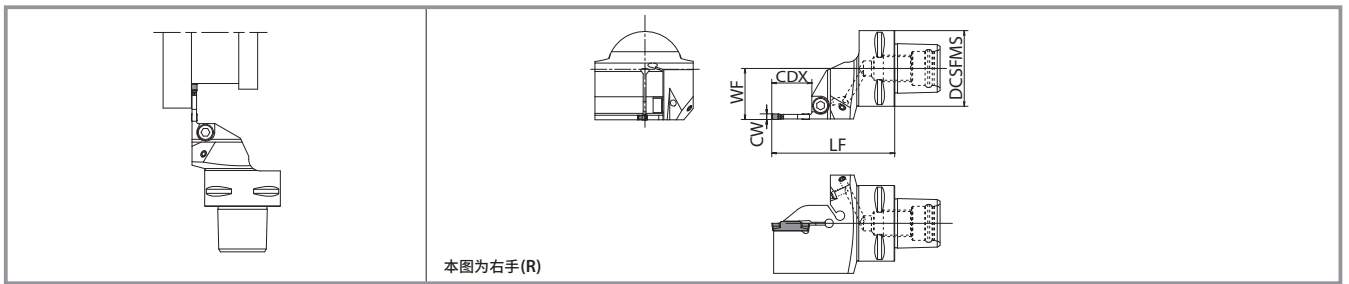

## 刀杆尺寸

槽宽 CW (mm)	加工可对应的槽深 (mm)	型号	库存		内冷孔	尺寸 (mm)				刀宽 W (mm)		零件		适用刀片
			R	L		DCSFMS	LF	WF	CDX	MIN	MAX	螺钉	扳手	
2	10	KPC3-KGD $R_{\perp}L22050-2T10$	●	●	有	32	50	22	10	2.0	3.0	HH5X16	LW-4	GDM型 GDG型
		KPC4-KGD $R_{\perp}L27055-2T10$	●	●		40	55	27						
		KPC5-KGD $R_{\perp}L35060-2T10$	●	●		50	60	35						
	17	KPC3-KGD $R_{\perp}L22055-2T17$	●	●	有	32	55	22	17					
		KPC4-KGD $R_{\perp}L27060-2T17$	●	●		40	60	27						
		KPC5-KGD $R_{\perp}L35060-2T17$	●	●		50	60	35						
3	10	KPC3-KGD $R_{\perp}L22050-3T10$	●	●	有	32	50	22	10	3.0	4.0			
		KPC4-KGD $R_{\perp}L27055-3T10$	●	●		40	55	27						
		KPC5-KGD $R_{\perp}L35060-3T10$	●	●		50	60	35						
	20	KPC3-KGD $R_{\perp}L22060-3T20$	●	●	有	32	60	22	20					
		KPC4-KGD $R_{\perp}L27065-3T20$	●	●		40	65	27						
		KPC5-KGD $R_{\perp}L35065-3T20$	●	●		50	65	35						
4	10	KPC3-KGD $R_{\perp}L22050-4T10$	●	●	有	32	50	22	10	4.0	5.0			
		KPC4-KGD $R_{\perp}L27055-4T10$	●	●		40	55	27						
		KPC5-KGD $R_{\perp}L35060-4T10$	●	●		50	60	35						
	20	KPC4-KGD $R_{\perp}L27065-4T20$	●	●	有	40	65	27	20					
		KPC5-KGD $R_{\perp}L35065-4T20$	●	●		50	65	35						
		25	KPC4-KGD $R_{\perp}L27070-4T25$	●		●	有	40						
KPC5-KGD $R_{\perp}L35070-4T25$	●		●	50	70	35								
5	10	KPC4-KGD $R_{\perp}L27055-5T10$	●	●	有	40	55	27	10	5.0	6.0			
		KPC5-KGD $R_{\perp}L35060-5T10$	●	●		50	60	35						
	17	KPC4-KGD $R_{\perp}L27060-5T17$	●	●	有	40	60	27	17					
		KPC5-KGD $R_{\perp}L35060-5T17$	●	●		50	60	35						



- 冷却压最大7MPa
- 推荐紧固扭矩 6.5N·m
- CDX尺寸：表示加工可对应的槽深。(如果CDX尺寸在20mm以上,则2刀尖规格刀片的最大槽深为18mm)

●：标准库存

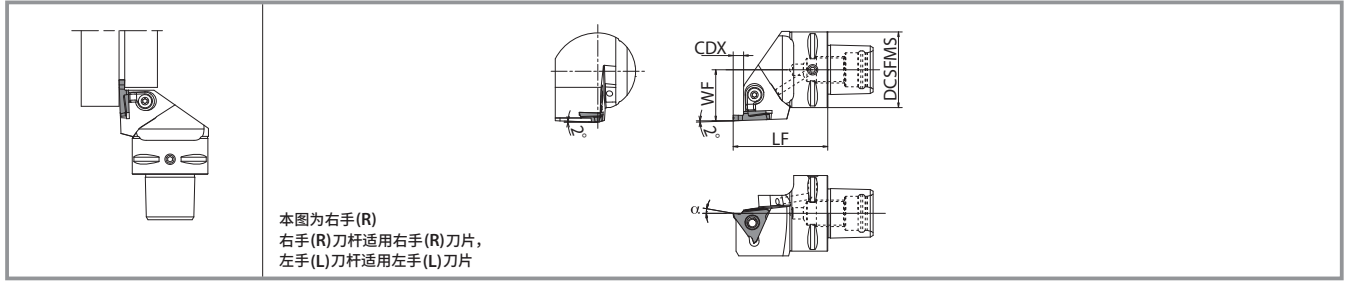
# KGBA (外径浅槽加工刀杆)



## 刀杆尺寸

型号	库存		内冷孔	尺寸 (mm)				零件		适用刀片
	R	L		DCSFMS	LF	WF	CDX	压板组件	扳手	
										
KPC3-KGBA R/L22040-16	●	●	有	32	40	22	2.5	LGBA-16 R/L S		GBA32 R/L 型
KPC4-KGBA R/L27050-16	●	●		40	50	27				
KPC5-KGBA R/L35060-16	●	●		50	60	35				
KPC3-KGBA R/L22040-2215	●	●	有	32	40	22	4.0	LGBA-22 R/L S	FT-15	GBA43 R/L 型
KPC4-KGBA R/L27050-2215	●	●		40	50	27				
KPC5-KGBA R/L35060-2215	●	●		50	60	35				
KPC3-KGBA R/L22040-2225	●	●	有	32	40	22	5.5	LGBA-22 R/L S	FT-15	GBA43 R/L 型
KPC4-KGBA R/L27050-2225	●	●		40	50	27				
KPC5-KGBA R/L35060-2225	●	●		50	60	35				
KPC3-KGBA R/L22040-2235	●	●	有	32	40	22	5.5	LGBA-22 R/L S	FT-15	GBA43 R/L 型
KPC4-KGBA R/L27050-2235	●	●		40	50	27				
KPC5-KGBA R/L35060-2235	●	●		50	60	35				

- 冷却压最大7MPa
  - CDX尺寸：指的是刀杆面至刀尖为止的距离。实际加工可对应的槽深请参照刀片的CDX
  - 压板组件：右手(R)刀杆适用LGBA-○○RS,左手(L)刀杆适用LGBA-○○LS
  - 安装刀片时的前角：α(参考下表)
- ：标准库存

### 安装GBA-GM刀片时的前角(α)

α	刀片型号
10°	GBA43 R/L150-020GM
15°	GBA43 R/L175-020GM ~ GBA43 R/L265-030GM
12°	GBA43 R/L300-030GM ~ GBA43 R/L400-040GM

α表示刀片安装时槽宽中央部的前角

### 安装GBA-MY刀片时的前角(α)

α	刀片型号
15°	GBA43 R/L175-020MY ~ GBA43 R/L350-030MY
14°	GBA43 R/L400-040MY

α表示刀片安装时槽宽中央部的后角

### 安装GBA刀片时的前角(α)

安装 GBA32 R/L○○○-○○○时		安装 GBA43 R/L○○○-○○○时		安装 GBA43 R/L○○○-○○○R(圆头)时		
α	刀片材质	α	刀片材质	α	刀片材质	圆头型号
10°	TN620,TN90,PV7040,PR930 PR1115,PR1215,PR1625,PR905 KPD001,KPD010	0°	KBN510,KBN525	10°	TN620,TN90,PV7040,PR930 PR1115,PR1215,PR1625,PR905	050R ~ 150R
		10°	TN620,TC40N,TN90,PV7040 PR930,PR1115,PR1215,PR1625 PR905,KPD001,KPD010		TN620,TN90,PV7040,PR930 PR1115,PR1215,PR1625,PR905	200R
20°	KW10	20°	KW10		KW10	050R ~ 200R

# KTN (外径螺纹加工刀杆)

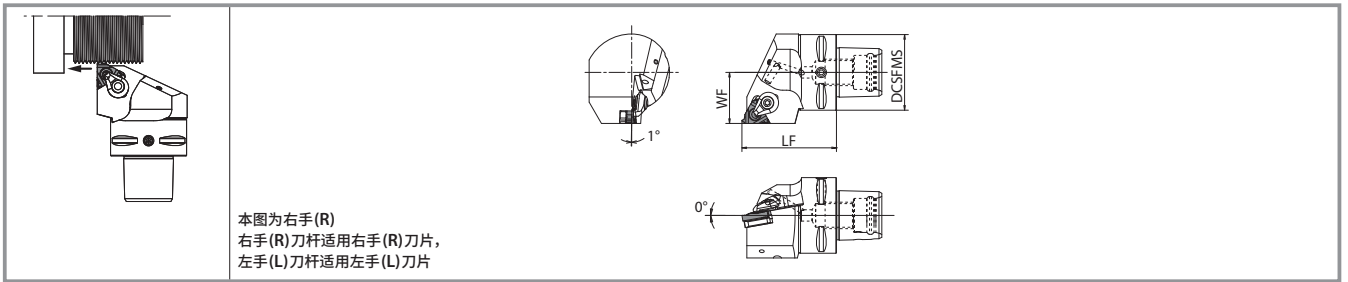

## 刀杆尺寸

型号	库存		内冷孔 有	尺寸 (mm)			零件				适用刀片
	R	L		DCSFMS	LF	WF	压板组件	扳手	垫片	垫片紧固螺钉	
KPC3-KTN <sup>R/L</sup> 22040-16	●	●	有	32	40	22	CPS-5S	FT-15	TN-32	SP3x8	16E <sup>R/L</sup> 型
KPC4-KTN <sup>R/L</sup> 27050-16	●	●		40	50	27					
KPC5-KTN <sup>R/L</sup> 35060-16	●	●		50	60	35					

• 冷却压最大7MPa

● : 标准库存

# 京瓷(中国)商贸有限公司 机械工具事业部

地址:上海市静安区万荣路700号  
大宁中心广场A3幢140室(200072)  
Room140,BuildingA3,Daning Central Square,NO.700,  
WanRong Road, Jingan District ShangHai, P.R.China  
Tel:021-3660-7711 Fax:021-5638-6200

天津公司 地址:天津市和平区南京路183号  
世纪都会商厦 1905-1906(300051)  
Tel:022-2845-9388 Fax:022-2845-9398

长春事务所 地址:长春市高新区硅谷大街888号  
盈泰国际写字间612室(130000)  
Tel:0431-8290-0578 Fax:0431-8290-0570

沈阳事务所 地址:沈阳市北陵大街20号  
甲鸿阳大厦1203室(110032)  
Tel:024-8623-3880 Fax:024-8623-7360

大连事务所 地址:大连市中山区长江路280号  
大连中心·裕景5号楼ST2大厦1201室(116011)  
Tel:0411-8301-0080 Fax:0411-8301-0082

青岛事务所 地址:山东省青岛市市北区敦化路138号  
西王大厦3001室(266034)  
Tel:0532-6675-3791/3792 Fax:0532-6675-3793

济南事务所 地址:济南市二环东路3966号  
东环国际广场A座20层D2单元(250100)  
Tel:0531-8609-6092 Fax:0531-6775-3003

常州事务所 地址:常州市新北区龙锦路1590号  
现代传媒中心1号楼19层办公室5(213022)  
Tel:0519-8181-5580 Fax:0519-8181-5586

重庆事务所 地址:重庆市南岸区南坪西路36号  
嘉发跨贸中心3606单元(400060)  
Tel:023-6262-6588 Fax:023-6253-3899

成都事务所 地址:成都市锦江区新光华街7号  
航天科技大厦2808室(610016)  
Tel:028-8667-8582 Fax:028-8667-9773

西安事务所 地址:陕西省西安市碑林区南关正街88号  
长安国际中心F座1202室(710068)  
Tel:029-8720-1358 Fax:029-8720-1361

武汉事务所 地址:武汉市武昌区临江大道96号  
武汉万达中心32楼3205室(430060)  
Tel:027-8526-6779 Fax:027-8526-6750

广州事务所 地址:广州市天河区天河路385号  
太古汇一座605单元(510620)  
Tel:020-3835-8337 Fax:020-3821-7410

## ■ 技术中心

上海技术中心 地址:上海市静安区万荣路700号  
大宁中心广场A3幢140室(200072)  
Tel:021-3660-7711 Fax:021-5638-6200

华南技术中心 东莞石龙京瓷有限公司 机械工具事业部  
地址:广东省东莞市石龙镇新城区京瓷路8号(523326)  
Tel:0769-8618-1660 Fax:0769-8618-4153

## ■ 工厂

京瓷精密工具(珠海)有限公司上海分公司  
地址:上海市浦东新区新金桥路2077号2幢1层(201206)  
Tel:021-5899-7795 Fax:021-5899-7419

京瓷精密工具(赣州)有限公司  
地址:江西省赣州经济技术开发区纬一路172号(341000)  
Tel:0797-828-0119

东莞石龙京瓷有限公司 机械工具事业部  
地址:广东省东莞市石龙镇新城区京瓷路8号(523326)  
Tel:0769-8618-1660 Fax:0769-8618-4153

京瓷精密工具(珠海)有限公司  
地址:珠海市斗门区新青科技工业园B栋厂房一、二层(519000)  
Tel:0756-5110-018 Fax:0756-5110-111

各种APP应用程序, 为客户生产效率提高做出贡献。

搜索“京瓷切削工具”或扫描二维码下载 APP 应用



扫一扫  
京瓷切削工具  
微信公众平台



iPhone版



iPad版



Android版

还可在京瓷网站查阅最新信息。 <http://www.kyocera.com.cn/prdct/cuttingtool/index.html>



京瓷(中国)商贸有限公司

机械工具事业部  
上海市静安区万荣路700号大宁中心广场A3幢140室(200072)  
TEL:021-3660-7711 FAX:021-5638-6200  
<http://www.kyocera.com.cn/prdct/cuttingtool/index.html>